

## Vyměnitelný objektiv Vyměnitelný objektiv

Návod k použití  
Návod na použití



FE 24mm  
F2.8 G

E-mount



SEL24F28G



5019308010

<https://www.sony.net/>

©2020 Sony Corporation

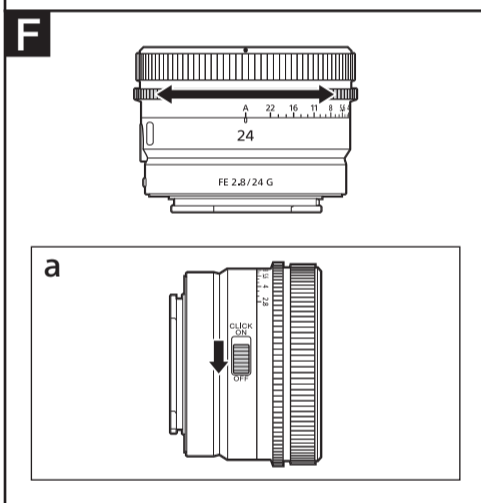
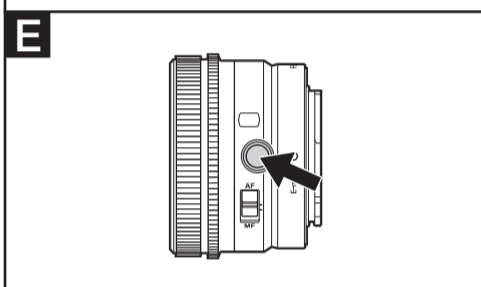
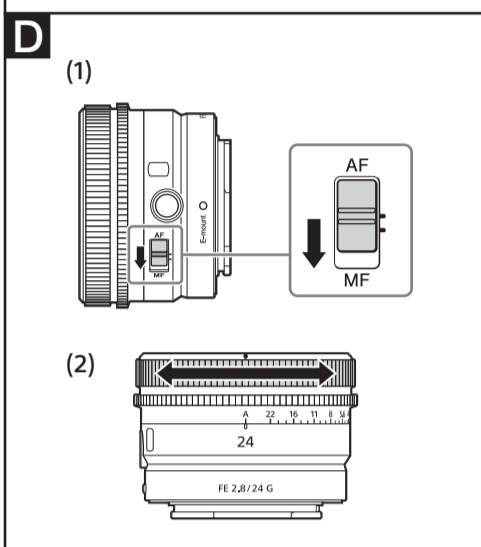
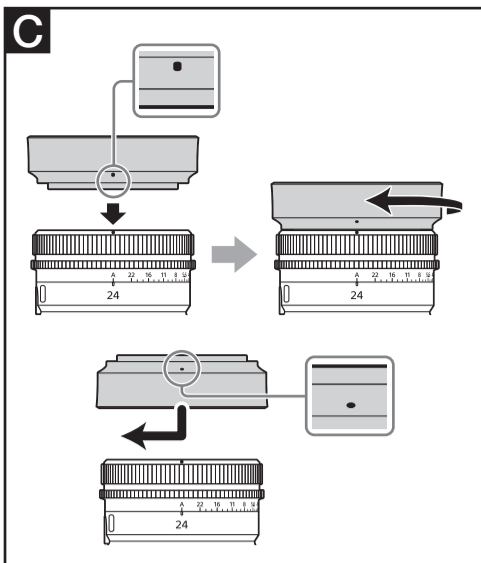
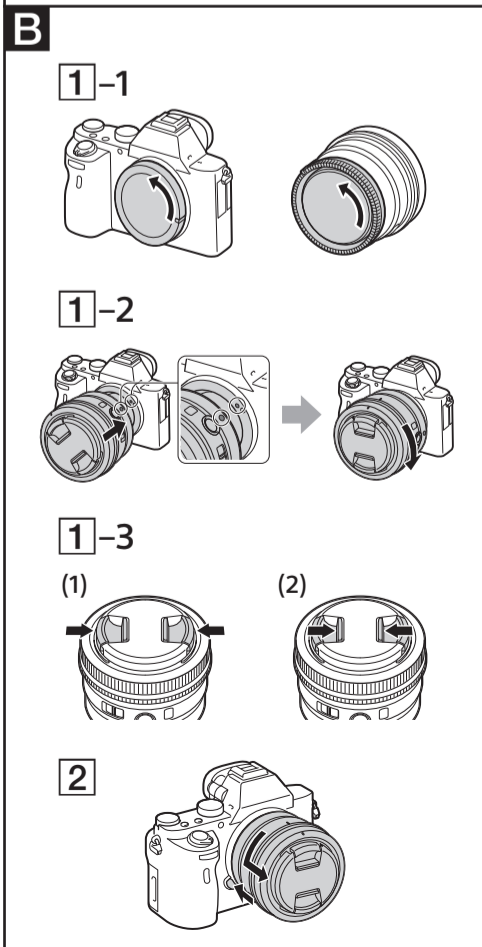
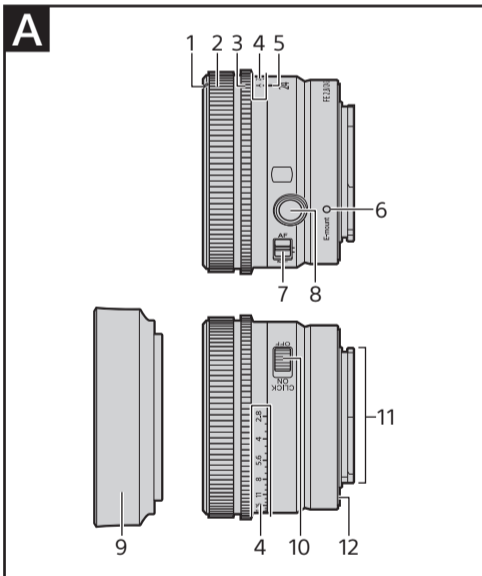

## Čeština

Tento návod k obsluze popisuje používání objektivů. Pokyny společně pro všechny objektivy (např. poznámky k použití) naleznete v samostatné příručce s pokyny před použitím. Před použitím objektivu si pozorně přečtěte oba tyto dokumenty.

Tento objektiv je určen pro fotoaparáty se systémem Sony  $\alpha$  s bajonetem E. Nelze jej použít u fotoaparátů s bajonetem A.

Objektiv FE 24mm F2.8 G je kompatibilní s řadou obrazových snímačů ve formátu kinofilmu (35 mm). Fotoaparáty vybavené obrazovým snímačem ve formátu kinofilmu (35 mm) lze nastavit rovněž na obrazové pole formátu APS-C. Podrobnosti k nastavení fotoaparátu viz návod k obsluze.

Další informace o kompatibilitě najdete na místních webových stránkách společnosti Sony, případně se obraťte na prodejce Sony nebo místní autorizované servisní středisko Sony.

## Poznámky k používání

- Neponechávejte objektiv na přímém slunečním světle nebo pod silným zdrojem světla. V důsledku zaostření světla optikou objektivu by mohlo dojít k poruše vnitřních částí fotoaparátu a objektivu či výskytu kouře nebo požáru. Za podmínek vyžadujících ponechání objektivu na přímém slunečním světle nezapomeňte nasadit krytku objektivu.
- Při fotografování na přímém slunečním světle udržujte slunce mimo záběr objektivu. V opačném případě mohou sluneční paprsky zaostřené v ohnisku uvnitř fotoaparátu způsobit výskyt kouře nebo požár. Pokud se slunce nachází pouze lehce mimo záběr objektivu, může rovněž dojít k výskytu kouře nebo požáru.
- Při přenášení fotoaparátu s nasazeným objektivem vždy držte pevně fotoaparát i objektiv.
- I když je objektiv konstruován tak, aby byl prachotěsný a odolný proti stříkající vodě, není vodotěsný. Při použití objektivu v dešti a za podobných podmínek držte objektiv mimo dosah vodních kapek.

• Pokud zatřesete se samotným objektivem nebo s vypnutým fotoaparátem, ke kterému je připojený objektiv, je možné, že v objektivu uslyšíte chrastění vnitřních součástek. Nejedná se však o závadu. Když navíc objektiv přenášíte, váš pohyb může způsobit, že se členy objektivu budou třást. Toto ale nemá vliv na jejich výkon.

## Pokyny k použití blesku

- Při použití blesku vždy sejmete sluneční clonu a fotografujte ze vzdálenosti minimálně 1 m od objektu.
- Při určitých kombinacích objektivu a blesku může objektiv částečně blokovat světlo záblesku a způsobovat stín ve spodní části snímku. V takovém případě před začátkem snímání upravte vzdálenost snímání.

## Viněta

- Při použití objektivu mohou být rohy obrazového pole tmavší než střed. Pro potlačení tohoto jevu (nazývaného viněta) přivřete clonu o 1 až 2 clonová čísla.

## A Popis součástí

- Značka pro nasazení sluneční clony
- Zaostřovací kroužek
- Clonový kroužek
- Clonová stupnice
- Značka pro odečítání clony
- Montážní značka
- Přepínač režimu zaostření
- Tlačítko aretace zaostření
- Sluneční clona na objektiv
- Přepínač zaskoků pro nastavení clony
- Kontakty objektivu\*
- Gumové těsnění upevňovacího bajonetu

\* Nedotýkejte se kontaktů objektivu.

## B Nasazení a sejmутí objektivu

### Nasazení objektivu (viz obr. B-1.)

- Sejměte zadní krytku objektivu a krytku těla fotoaparátu.
- Vyrovnejte bílou značku na tubusu objektivu s bílou značkou na těle fotoaparátu (montážní značka) a potom vložte objektiv do bajonetu fotoaparátu a otočte jím tak daleko ve směru hodinových ručiček, až zaklapne do aretované polohy.

- Při nasazování objektivu dávejte pozor, abyste nestiskli tlačítko aretace bajonetu na fotoaparátu.
- Nenasazujte objektiv šikmo.

### 3 Sejměte přední krytku objektivu.

- Přední krytku objektivu můžete nasadit/sejmout dvěma způsoby, (1) a (2). Chcete-li nasadit/sejmout krytku objektivu s připevněnou sluneční clonou, použijte způsob (2).

## Sejmутí objektivu

- Nasadte přední krytku objektivu.
- Držte tlačítko aretace bajonetu na fotoaparátu ve stisknuté poloze, současně otočte objektivem až na doraz proti směru hodinových ručiček a poté jej sejmete z fotoaparátu. (Viz obr. B-2.)

## C Nasazení sluneční clony

V zájmu omezení odrazů a závoje a dosažení maximální kvality obrazu doporučujeme používat sluneční clonu.

Vyrovnejte červenou čárku na sluneční cloně s červenou čárkou na objektivu (značka pro nasazení sluneční clony). Poté vložte sluneční clonu do bajonetu na objektivu a otočte jí tak daleko ve směru hodinových ručiček, až zaklapne do aretované polohy a červená tečka na sluneční cloně se vyrovná s červenou čárkou na objektivu.

- Otáčejte sluneční clonou na objektiv, dokud nezacvakne na místo. Předjedete tak nechtěným odpojením od objektivu.
- Při použití vestavěného blesku fotoaparátu nebo externího blesku (prodává se samostatně) nasazeného na fotoaparát sejmete sluneční clonu, aby nedocházelo k blokování světla záblesku.
- Před uložení objektivu nasadte sluneční clonu na objektiv v obrácené poloze.
- Chcete-li použít dodaný filtr, jako je například kruhový filtr PL, nejdříve sejmete sluneční clonu.

## D Zaostřování

- Přepínač zaostřovacích režimů tohoto objektivu nepracuje v kombinaci s některými modely fotoaparátů. Další informace o kompatibilitě najdete na místních webových stránkách společnosti Sony, případně se obraťte na prodejce Sony nebo místní autorizované servisní středisko Sony.

## Přepínání režimu AF (automatické zaostřování) / MF (manuální zaostřování)

Na objektivu lze přepínat režimy zaostřování AF a MF. Pro fotografování v režimu AF je třeba fotoaparát i objektiv nastavit na režim AF. Pro fotografování v režimu MF je třeba fotoaparát nebo objektiv, případně obojí, nastavit na režim MF.

## Nastavení zaostřovacího režimu na objektivu

### Posuňte přepínač zaostřovacích režimů na požadovaný režim, AF nebo MF (1).

- Pokyny pro nastavení zaostřovacího režimu na fotoaparátu naleznete v návodu k obsluze fotoaparátu.
- V režimu MF se zaostřuje manuálně otáčením zaostřovacího kroužku (2) za současné kontroly obrazu v hledáčku atd.

## Použití fotoaparátu vybaveného tlačítkem AF/MF

- Stisknutím tlačítka AF/MF během činnosti režimu AF můžete dočasně přepnout na režim MF.
- Stisknutím tlačítka AF/MF během činnosti režimu MF můžete dočasně přepnout na režim AF za předpokladu, že je objektiv nastaven na AF a fotoaparát na MF.

## E Použití tlačítek blokování zaostření

- Tlačítko blokování zaostření na tomto objektivu nepracuje v kombinaci s některými modely fotoaparátů. Další informace o kompatibilitě najdete na místních webových stránkách společnosti Sony, případně se obraťte na prodejce Sony nebo místní autorizované servisní středisko Sony.

Chcete-li zrušit automatické zaostřování, stiskněte v režimu AF tlačítko blokování zaostření. Zaostření se zablokuje a lze spouštět závěrku při pevně zaostřené vzdálenosti. Chcete-li znovu aktivovat automatické zaostřování, uvolněte tlačítko blokování zaostření a současně namáčkněte tlačítko spouště do poloviny pro aktivaci AF.

## F Nastavení expozice

Po zarovnání značky „A“ na clonové stupnici se značkou pro odečítání clony dojde k automatickému nastavení expozice. Množství světla můžete nastavovat manuálně otáčením clonového kroužku v rozmezí hodnot f/2,8 až f/22.

## Manuální nastavení množství světla

Pokud je fotoaparát nastaven do režimu M nebo A, nastavíte požadovanou expozici (clonové číslo) otáčením clonového kroužku.

### Poznámky

Při natáčení videí můžete přepínač cvakání clony nastavit do polohy „OFF“. (Viz ilustrace F-a.) Při nastavení přepínače cvakání clony do polohy „OFF“ je potlačen zvuk při manipulaci s clonovým kroužkem. (pro záznam videí) Pokud při natáčení videa změňte clonu, zatímco je přepínač cvakání clony nastaven do polohy „ON“, zvuk přepnutí clony bude nahrán.

## Technické údaje

Název výrobku (modelové označení)	FE 24mm F2.8 G (SEL24F28G)
Ohnisková vzdálenost (mm)	24
Ekvivalentní ohnisková vzdálenost u kinofilmu (35 mm)*1 (mm)	36
Počet členů-čoček	7-8
Obrazový úhel 1*2	84°
Obrazový úhel 2*2	61°
Minimální zaostřovací vzdálenost*3 (m (stopy))	Automatické zaostřování 0,24 (0,79) Manuální zaostřování 0,18 (0,59)
Největší měřítko zobrazení (x)	Automatické zaostřování 0,13 Manuální zaostřování 0,19
Nejvyšší clonové číslo	f/22
Průměr filtrového závitu (mm)	49
Rozměry (maximální průměr x výška) (přibl., mm (palce))	68 x 45 (2 3/4 x 1 13/16)
Hmotnost (přibl., g (unce))	162 (5,8)
SteadyShot	Ne

\*1 Ekvivalentní ohnisková vzdálenost u kinofilmu (35 mm) při nasazení na digitální fotoaparát s vyměnitelnými objektivy, který je vybaven obrazovým snímačem formátu APS-C.

\*2 Obrazový úhel 1 označuje hodnotu pro kinofilmové (35 mm) fotoaparáty, obrazový úhel 2 označuje hodnotu pro digitální fotoaparáty s vyměnitelnými objektivy vybavené obrazovým snímačem formátu APS-C.

\*3 Nejkratší zaostřovací vzdálenost je vzdálenost od obrazového snímače k objektu.

• Vzhledem ke konstrukci objektivu se může v závislosti na zaostřené vzdálenosti měnit ohnisková vzdálenost. Nominální hodnoty ohniskové vzdálenosti předpokládají zaostření na nekonečno.

Dodávané položky (Číslo v závorce udává počet kusů každé dodávané položky.)

Objektiv (1), přední krytku objektivu (1), zadní krytku objektivu (1), sluneční clona na objektiv(1), tištěná dokumentace

Design a technické údaje se mohou měnit bez předchozího upozornění.

$\alpha$  a G jsou ochranné známky společnosti Sony Corporation.

## Slovensky

Tento návod na použitie vysvetľuje spôsob používania objektivov. Bezpečnostné opatrenia spoločne pre všetky objektivy, napríklad poznámky o používaní, sa nachádzajú v samostatnom dokumente Preventívne opatrenia pred používaním. Pred použitím objektivu si pozorne prečítajte obidva dokumenty.

Tento objektiv je určený pre fotoaparáty radu Sony  $\alpha$  s objímkou E-mount. Nedá sa používať s fotoaparátmi s objímkou A-mount. Objektiv FE 24mm F2.8 G je kompatibilný s rôznymi obrazovými snímačmi formátu 35 mm. Fotoaparát vybavený obrazovým snímačom formátu 35 mm možno nastaviť aj na snímanie vo formáte APS-C. Podrobné informácie o nastaveniach fotoaparátu nájdete v príslušnej používateľskej príručke.

Ďalšie informácie o kompatibilitě nájdete na miestnej webovej lokalite spoločnosti Sony, prípadne sa poraďte s predajcom alebo miestnym autorizovaným servisným strediskom spoločnosti Sony.

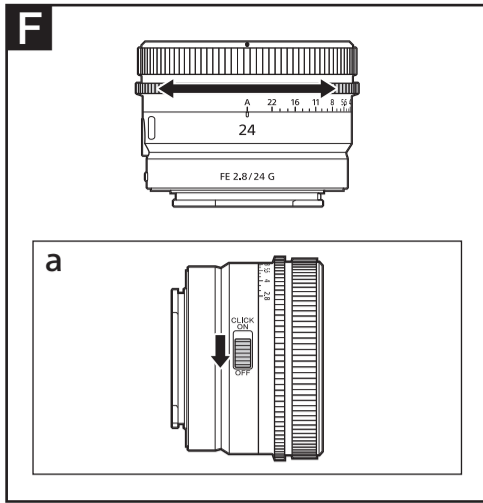
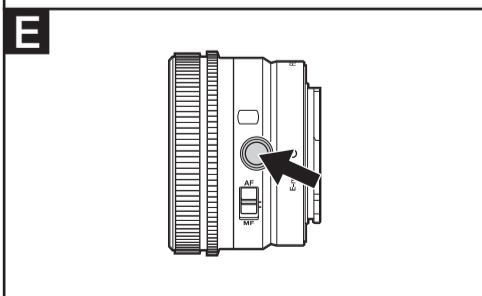
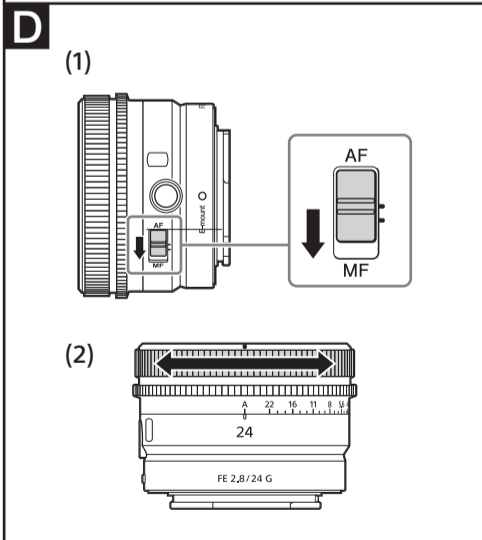
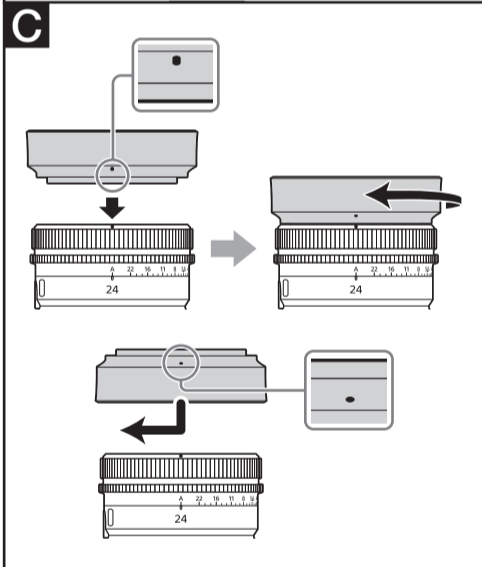
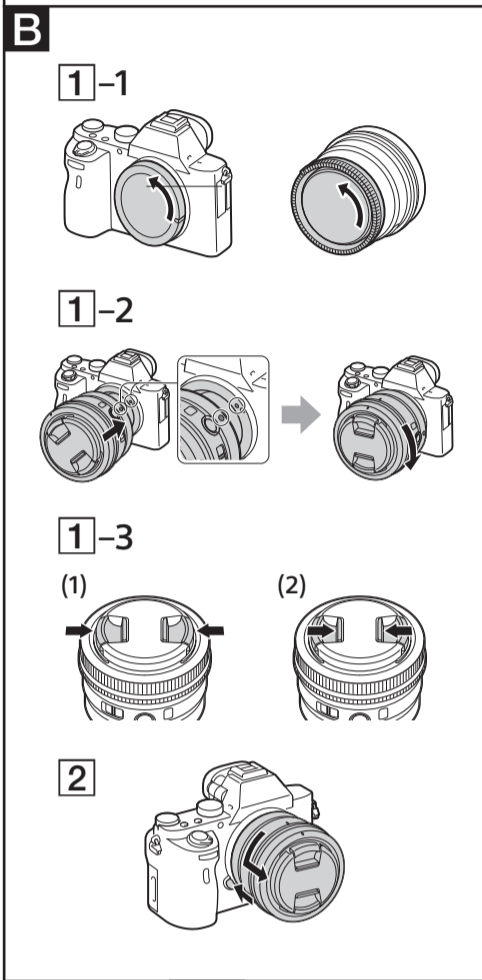
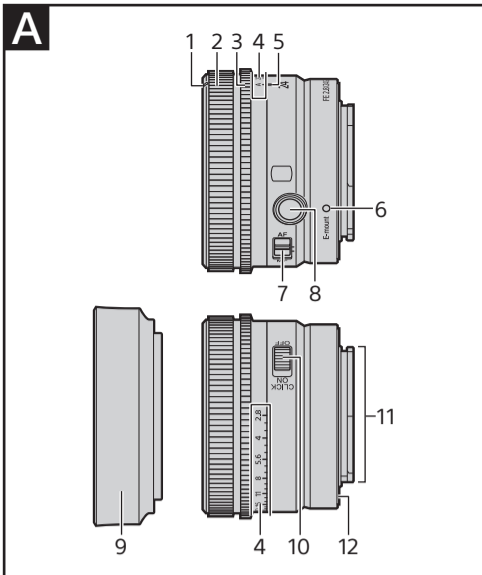

## Poznámky o používaní

- Objektív nevystavujte slnečnému žiareniu ani zdroju jasného svetla. V dôsledku sústredenia svetla môže dôjsť k vnútornému poškodeniu tela fotoaparátu a objektívu, k zadymeniu alebo aj k požiaru. Ak si okolnosti vyžadujú, aby ste objektív ponechali vystavený slnečnému svetlu, nezabudnite nasadiť kryt objektívu.
- Pri fotografovaní proti slnku posuňte zorný uhol tak, aby sa slnko dostalo úplne mimo neho. V opačnom prípade by sa slnečné lúče mohli sústrediť do ohniskového bodu vnútri fotoaparátu a spôsobiť zadymenie alebo požiar. K čmudeniu alebo vznieteniu môže dôjsť aj vtedy, keď slnečné lúče dopadajú blízko zorného uhla.
- Pri prenášaní fotoaparátu s nasadeným objektívom vždy pevne uchopíte fotoaparát aj objektív.
- Objektív nie je vodotesný, pri jeho navrhovaní sme však nezabudli na odolnosť voči prachu a špliechaniu. Pri používaní v daždi chráňte objektív pred kvapkami vody.
- Pri potrasení objektívom alebo fotoaparátom s pripojeným objektívom, kým je fotoaparát vypnutý, môže interný komponent objektívu hrkať. To však neznamená poruchu. Keď objektív nosíte pri sebe, vaše pohyby môžu navyše tiež spôsobiť otrasy vnútorných prvkov objektívu. Nemá to však vplyv na výkon prvkov objektívu.

## Bezpečnostné opatrenia pri používaní blesku

- Pri používaní blesku vždy odstráňte tienidlo objektívu a snímajte zo vzdialenosti minimálne 1 m od objektu.
- Pri niektorých kombináciách objektívov a bleskov môže objektív čiastočne cloniť svetlo blesku, čo môže spôsobiť tieň v spodnej časti fotografie. V takom prípade pred snímaním upravte vzdialenosť snímania.

## Vinetácia

- Pri používaní objektívu môžu byť rohy snímky tmavšie ako stred. Tento jav (nazývaný vinetácia) sa dá potlačiť zvýšením clonového čísla o 1 až 2 EV.

## A Opis častí

- Značka tienidla objektívu
- Zaostrovací krúžok
- Krúžok clony
- Štupnica clony
- Značka clony
- Montážna značka
- Prepínač režimu zaostrovania
- Tlačidlo na podržanie zaostrenia
- Tienidlo objektívu
- Prepínač clony
- Kontakty objektívu\*
- Gumový krúžok bajonetu objektívu

\* Nedotýkajte sa kontaktov objektívu.

## B Nasadenie a odpojenie objektívu

### Nasadenie objektívu (Pozri obrázok B-1.)

- Snímate zadný kryt objektívu a kryt tela fotoaparátu.
- Bielu bodku na prstenci objektívu zarovnajte s bielou bodkou na fotoaparáte (montážna značka). Potom nasadte objektív na bajonet fotoaparátu a otáčajte ním v smere hodinových ručičiek, kým nezacvakne do zaistených polohy.
  - Pri nasadzovaní objektívu nestláčajte tlačidlo na uvoľnenie objektívu na fotoaparáte.
  - Objektív nenasadzujte zošikma.
- Snímate predný kryt objektívu.
  - Predný kryt objektívu môžete pripojiť alebo odpojiť dvoma spôsobmi (1) a (2). Ak chcete nasadiť alebo odpojiť kryt objektívu s nasadeným tienidlom objektívu, použite spôsob (2).

### Odpojenie objektívu

- Nasadte predný kryt objektívu.
- Na fotoaparáte podržte stlačené tlačidlo na uvoľnenie objektívu, objektív otočte proti smeru hodinových ručičiek až do krajnej polohy a odpojte ho. (Pozri obrázok B-2.)

## C Nasadenie tienidla objektívu

Odporúčame, aby ste používali tienidlo objektívu na obmedzenie zábleskov a zabezpečenie maximálnej kvality obrazu.

Zarovnajte červenú čiaru na tienidle objektívu s červenou čiarou na objektíve (značka tienidla objektívu). Potom nasadte tienidlo objektívu na bajonet objektívu. Otáčajte tienidlo v smere hodinových ručičiek, až kým nezapadne na miesto. Červený bod na tienidle objektívu musí byť zarovno s červenou čiarou na objektíve.

- Tienidlom objektívu otáčajte dovtedy, kým nezacvakne na miesto, aby sa zabránilo jeho odpojeniu od objektívu.
- Ak používate zabudovaný blesk fotoaparátu alebo externý blesk (predáva sa samostatne) nasadený na fotoaparát, zložte tienidlo objektívu, aby sa predišlo blokovaniu svetla blesku.
- Pri skladovaní zložte tienidlo objektívu na objektív opačnou stranou.
- Ak chcete pracovať s nasadeným filtrom, ako napríklad kruhovým polarizačným filtrom, musíte predtým odstrániť tienidlo objektívu.

## D Zaostrovanie

- Prepínač režimu zaostrovania tohto objektívu nefunguje pri použití s niektorými modelmi fotoaparátov. Ďalšie informácie o kompatibilitě nájete na miestnej webovej lokalite spoločnosti Sony, prípadne sa poraďte s predajcom alebo miestnym autorizovaným servisným strediskom spoločnosti Sony.

## Prepínanie režimov AF (automatické zaostrovanie)/ MF (manuálne zaostrovanie)

Na objektíve možno prepínať medzi režimami zaostrovania AF a MF.

Pri fotografovaní v režime AF musia byť fotoaparát aj objektív nastavené na režim AF. Pri fotografovaní v režime MF by mal byť režim MF nastavený vo fotoaparáte alebo v objektíve, prípadne v oboch prístrojoch.

### Nastavenie režimu zaostrovania na objektíve

#### Posuňte prepínač režimu zaostrovania na príslušný režim (AF alebo MF) (1).

- Pri nastavovaní režimu zaostrenia fotoaparátu postupujte podľa pokynov v príručkách k fotoaparátu.
- V režime MF otáčaním zaostrovacieho krúžku nastavte zaostrenie (2) a súčasne kontrolujte obraz v hľadáčku a pod.

### Používanie fotoaparátu vybaveného ovládacím tlačidlom AF/MF

- Stlačením ovládacieho tlačidla AF/MF počas automatického zaostrovania (AF) môžete fotoaparát dočasne prepnúť do režimu manuálneho zaostrovania (MF).
- Ak je objektív nastavený do režimu AF a fotoaparát do režimu MF, stlačením ovládacieho tlačidla AF/MF počas operácie manuálneho zaostrovania môžete fotoaparát dočasne prepnúť do režimu AF.

## E Používanie tlačidiel na podržanie zaostrenia

- Tlačidlo na podržanie zaostrenia tohto objektívu nefunguje pri použití s niektorými modelmi fotoaparátov. Ďalšie informácie o kompatibilitě nájete na miestnej webovej lokalite spoločnosti Sony, prípadne sa poraďte s predajcom alebo miestnym autorizovaným servisným strediskom spoločnosti Sony.

Stlačením tlačidla na podržanie zaostrenia v režime AF zrušíte režim AF. Zaostrenie zostane pevne nastavené a pri pevne nastavenom zaostrení môžete uvoľniť uzávierku. Uvoľnením tlačidla na podržanie zaostrenia pri stlačení tlačidla uzávierky do polovice môžete znova spustiť režim AF.

## F Nastavenie expozície

Po zarovnaní značky „A“ na stupnici clony so značkou clony bude nastavovať expozíciu fotoaparát. Množstvo svetla môžete nastavovať otáčaním krúžku clony v rozsahu od f/2,8 do f/22.

### Manuálne nastavenie množstva svetla

Keď je fotoaparát nastavený do režimu M alebo A, otočením krúžku clony môžete nastaviť požadovanú expozíciu (clonové číslo).

#### Poznámky

Počas nahrávania videozáznamov prepnite prepínač clony do polohy „OFF“. (Pozri obrázok F-a.) Keď je prepínač clony nastavený na „OFF“, zvuk clonového krúžku sa stlmí. (Pri nahrávaní videozáznamu.) Ak budete počas nahrávania videozáznamu meniť hodnotu clonového čísla, keď je prepínač clony v polohe „ON“, zaznamena sa do videa zvuk vydávaný krúžkom clony.

## Technické parametre

Názov produktu	FE 24mm F2.8 G
(Názov modelu)	(SEL24F28G)
Ohnisková vzdialenosť (mm)	24
35 mm ekvivalent ohniskovej vzdialenosti*1 (mm)	36
Optické prvky	7 – 8
Zorný uhol 1*2	84°
Zorný uhol 2*2	61°
Minimálne zaostrovanie*3 (m (stopy))	
Automatické zaostrovanie	0,24 (0,79)
Manuálne zaostrovanie	0,18 (0,59)
Maximálne zväčšenie (X)	
Automatické zaostrovanie	0,13
Manuálne zaostrovanie	0,19
Minimálna clona	f/22
Priemer filtra (mm)	49
Rožmery (maximálny priemer × výška) (približne, mm (palce))	68 × 45 (2 3/4 × 1 13/16)
Hmotnosť (približne, g (oz))	162 (5,8)
SteadyShot	Nie

\*1 Ekvivalent ohniskovej vzdialenosti formátu 35 mm pri nasadení na digitálny fotoaparát s vymeniteľným objektívom vybavený obrazovým snímačom veľkosti APS-C.

\*2 Zorný uhol 1 je hodnota pre 35 mm fotoaparát a zorný uhol 2 je hodnota pre digitálne fotoaparáty s vymeniteľným objektívom vybavené obrazovým snímačom veľkosti APS-C.

\*3 Minimálne zaostrovanie je vzdialenosť od obrazového snímača k objektu.

- V závislosti od mechanizmu objektívu sa môže ohnisková vzdialenosť meniť pri akejkoľvek zmene vo vzdialenosti fotografovania. Ohniskové vzdialenosti uvedené vyššie platia za predpokladu, že objektív je zaostrený na nekonečno.

Obsah balenia  
(Číslo v zátvorkách označuje počet kusov.)  
Objektív (1), Predný kryt objektívu (1),  
Zadný kryt objektívu (1), Tienidlo objektívu (1),  
Tlačená dokumentácia

Dizajn a špecifikácie sa môžu zmeniť bez predchádzajúceho upozornenia.

α a G sú ochrannými známkami spoločnosti Sony Corporation.